

# GATTI MATTI

## SCHEMA TECNICA

Ch	nome	Mic/ Di	Dinamiche insert	+ 48 V
1	Cassa	Perception live session 1 Akg - P2	GATE	
2	Rullante	Perception live session 1 Akg - P4	Gate-compressor	
3	Tom 1	Perception live session 1 Akg - P4	GATE	
4	Tom 2	Perception live session 1 Akg -P4	GATE	
5	Floor tom 1	Perception live session 1 Akg - P4	GATE	
6	OV L	Perception live session 1 Akg - P17		*
7	OV R	Perception live session 1 Akg - P17 orientato su HH		*
8	Basso	XLR	Compressor	
9	Chitarra mono	XLR	Compressor	
10	Voce Maschile	XLR	Compressor	
11	Voce Femminile	XLR	Compressor	
12	Sequenza	XLR	Compressor	
13	Sequenza	XLR	Compressor	
14	Sequenza C	XLR	Compressor	
15	Microfono Backup	XLR	Compressor	

### Mixer :

- La Band dispone di un mixer digitale dove sono già pre salvati gli aux in cuffia.

- Le due voci dei cantanti, il basso, la chitarra, le sequenze, vengono splittate una per il nostro mixer e una per il vostro mixer.

- Cassa triggerata con (trigger panoramico)

**Per info e delucidazioni : 3272353713**

### Outboard:

Riverberi, Gate e Compressori.

### Dotazioni di palco:

Pedana rialzata 2x2,50 metri per batteria

### Impianto:

Di potenza perfettamente dimensionata alle caratteristiche del luogo dove si tiene il concerto (al chiuso o all'aperto). Triamplificato, di buona qualità ed operativo all'arrivo dei musicisti.

### Per ulteriori informazioni

[327/2353713 Alessandro](tel:3272353713)

NB: tempo di montaggio Band 40 min

**Monitor:**

1 Monitor ambient da almeno 400W

**GATTI MATTI**  
**STAGE PLAN**

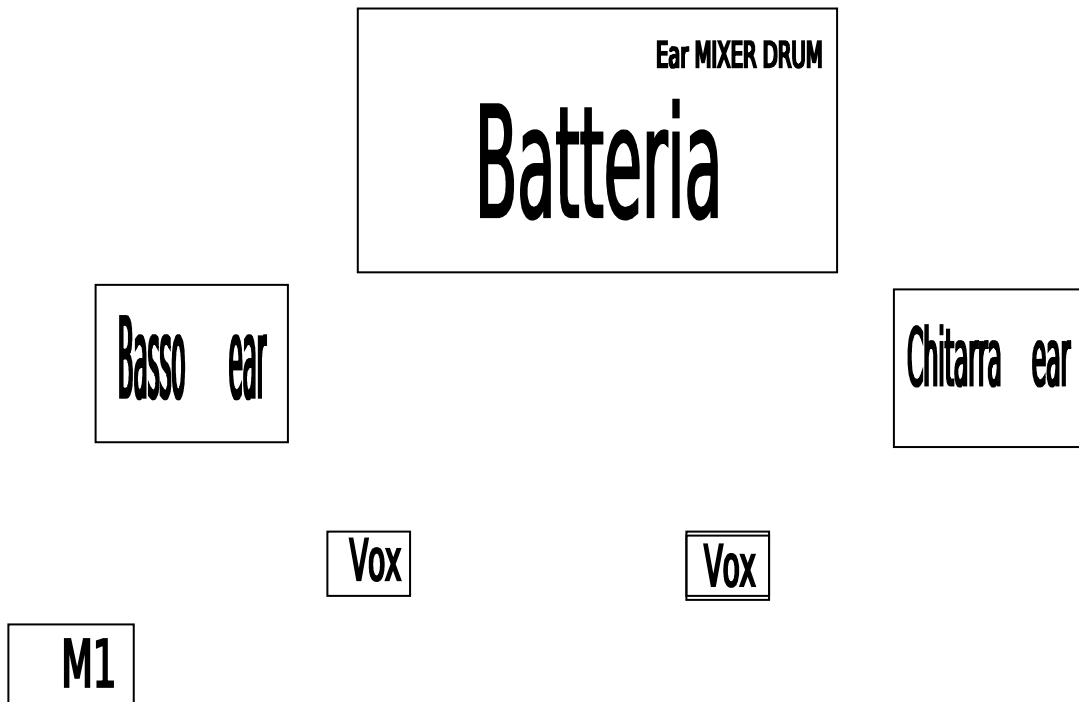

***L'organizzazione deve altresì provvedere, nel caso di concerto all'aperto, alla copertura impermeabile degli strumenti in caso di pioggia.***

*Nel caso sia previsto uno o più gruppi in apertura serata, i ..... non mettono a disposizione la propria strumentazione fatto salvo accordi presi in fase di stipula del contratto.*

*I gruppi in apertura devono quindi provvedere alla propria strumentazione (batteria e amplificatori) che sarà smontata nel cambio palco prima dell'esibizione dei .....*

NEL CASO IN CUI LE ESIGENZE TECNICHE NON POSSONO ESSERE SODDISFATTE  
CONTATTARE CON MASSIMA URGENZA Alessandro 3272353713,  
PER EVENTUALI ACCORGIMENTI O CORREZIONI.

L'INADEMPIENZA ALLE ESIGENZE TECNICHE DA PARTE DELLA DIREZIONE COMPORTA LA  
SOSPENSIONE IMMEDIATA DELLA PRESTAZIONE ED UN RIMBORSO PARI ALL' 100 %  
DELL'INTERO COMPENSO PATTUITO COME DA "CONTRATTO DI PRESTAZIONE ARTISTICA"  
( VEDI PUNTI 7-9-15 E "CONDIZIONI PARTICOLARI" )

FIRMA PER PRESA VISIONE A CONFERMA DI TUTTO CIO' SOPRA ELENCATO.

LA DIREZIONE  
-----

